

コイルハンガー

スプリングワン・ツータイプ (CHN)

鋼材・綿材コイルの先端吊り作業ができる吊り具です。このワン・ツータイプは、通常2コイル吊りで使用し、1コイル吊り作業の場合はワンタッチ操作で先端吊り運搬作業が安全に行えます。

※ 下記の標準寸法以外の場合、特型仕様となりますのでお問合せください。

※ コイルの内側及び側面に傷をつけない為の保護材、ウレタン、アルミ、ゴム等(オプション)なども取付可能です。

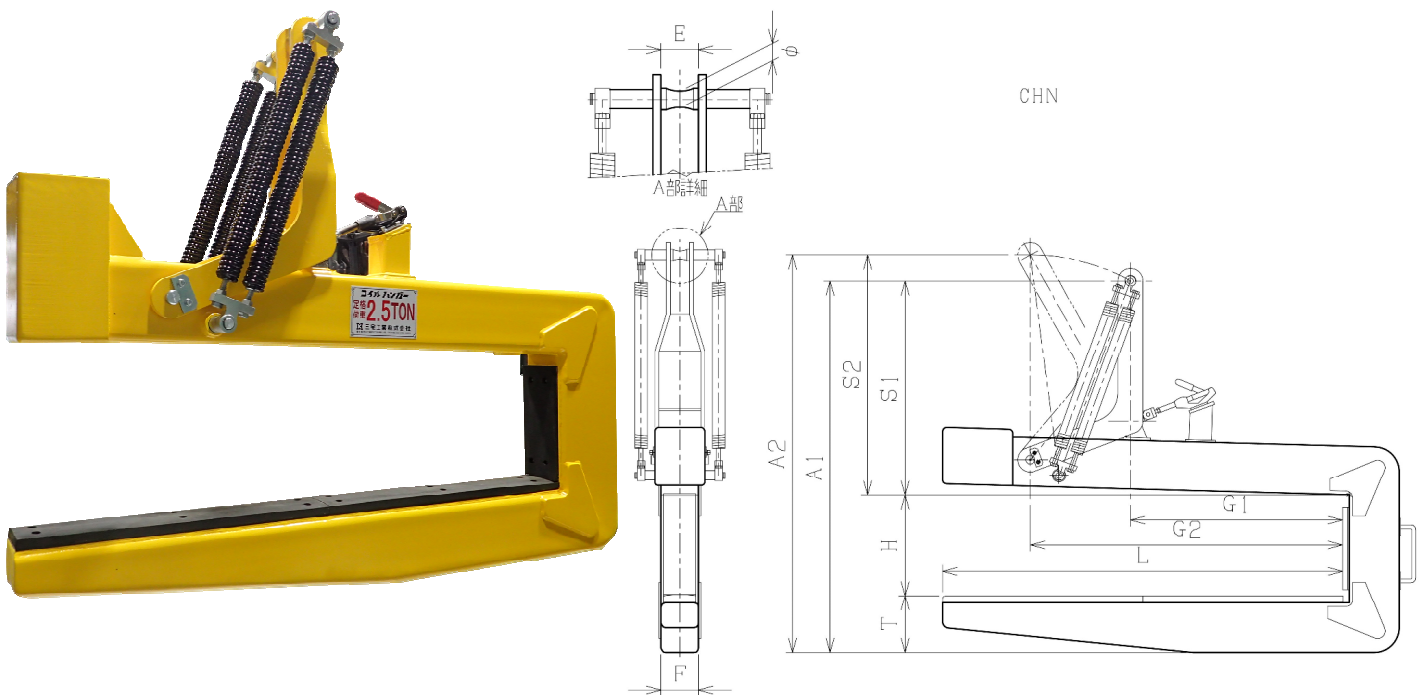

スプリングタイプ (CH)

<標準寸法>

型番	定格荷重 ton	重心寸法		フォーク長さ L(mm)	有効高さ H(mm)	レバー寸法		総高さ		レバー各部		フォーク断面 T x F x R (mm)	自重 kg
		G1 (mm)	G2 (mm)			S1 (mm)	S2 (mm)	A1 (mm)	A2 (mm)	E	φ		
CHN-2	2.0	850	1,250	1,600	400	870	974	1,500	1,604	75	35	230 x 150 x 400	370

※ G1・S1・A1寸法は2コイル吊り時寸法。G2・S2・A2寸法は1コイル吊り時寸法。