

キャッチハンガー

バッテリーを採用。
 バッテリー専用充電器で充電可能
 (ご家庭のAC100Vコンセントに接続) 専用充電器及び予備バッテリーはオプションです。
 (注1)定格荷重を超えた载荷はしないで下さい。
 (注2)積荷に衝撃を与えないで下さい。
 (注3)ご使用後は倒れないように、安定した所に置いて下さい。また風雨に晒されないように注意して下さい。
 (注4)毎日作業前に、各部の変形、傷、割れ、腐食、摩耗等の点検を行い異常があれば使用しないで下さい。

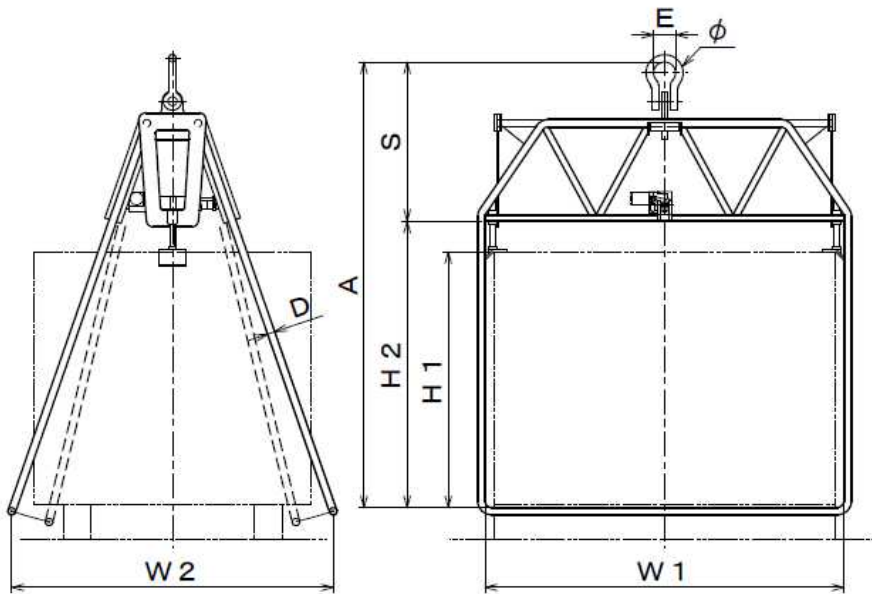

K T H

<標準寸法> 注・KTH15M(定格荷重1.5t)は、1t用BOXパレットと兼用型です。

下記寸法以外は、特型仕様となりますのでご相談下さい。

型番	定格荷重 ton	有効寸法 H ₁ mm	有効寸法 H ₂ mm	フレーム間隔 W ₁ mm	フレーム間隔 W ₂ mm	ヘッド高さ S mm	総高さ A mm	フレーム径 D mm	シャックル寸法 E x mm	自重 kg
KTH15M R	1.5	770	820	1,080	940	480	1,300	22	65x22	80
KTH15M P	1.5	770	820	1,080	940	480	1,300	22	65x22	80
KTH20M R	2	830	880	1,280	1,140	510	1,390	25	65x22	95
KTH20M P	2	830	880	1,280	1,140	510	1,390	25	65x22	95

上記型番のRは光リモコン式(無線)でPは押しボタン式(有線)です。

(例)KTH15M R

(例)KTH15M P

M 三宅工業株式会社

TEL 06-6724-6933

FAX 06-6721-5574