

# コイルハンガー

下記の標準寸法以外の場合は、特型仕様となりますのでお問合せください。

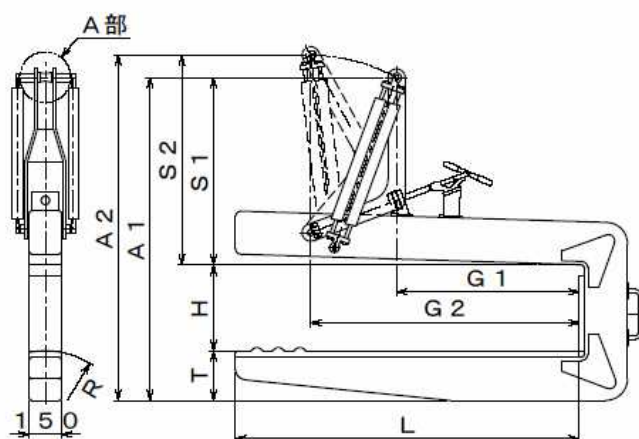
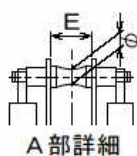

CHN

## スプリングワン・ツータイプ

<標準寸法>

鋼板・線材コイルの先端吊り作業ができるつり具です。このワン・ツータイプは通常2コイル吊りで使用し、1コイル吊り作業の場合はワンタッチ操作で先端吊り運搬作業が安全におこなえます。

型番	定格荷重 TON	重心寸法		フォーク長さ Lmm	有効寸法 Hmm	レバー寸法		総高さ		レバー各部		フォーク断面 TxFxRmm	自重 kg
		G <sub>1</sub> mm	G <sub>2</sub> mm			S <sub>1</sub> mm	S <sub>2</sub> mm	A <sub>1</sub> mm	A <sub>2</sub> mm	E <sub>mm</sub>	mm		
CHN 2	2	850	1,250	1,600	400	870	974	1,500	1,604	75	31	230x150x400	290

G<sub>1</sub>・S<sub>1</sub>・A<sub>1</sub>寸法は2コイル吊り時寸法。G<sub>2</sub>・S<sub>2</sub>・A<sub>2</sub>寸法はコイル吊り時寸法。

**M** 三宅工業株式会社

TEL 06-6724-6933

FAX 06-6721-5574